





VOORREMBLOKKEN - VERWIJDEREN/INSTALLATIE (H)

Reparatie-instructies nummer	Reparatie-instructies naam	Van toepassing op
35006	Voorremblokken - Verwijderen/Installatie (H)	VOORZIJDE REMBLOK ...
Model	Productie periode	Wijziging
bus	alle	Niet geselecteerd

-  **WAARSCHUWING:** remvloeistof en de dampen zijn giftig.
-  **WAARSCHUWING:** Gooi de vloeistof van rem weg volgens aanleiding van uw land-specifieke regelgeving.
-  **WAARSCHUWING:** Vermijd contact van de remvloeistof en de dampen met de mond, de huid, de ogen en de ademhalingswegen.
-  **WAARSCHUWING:** smeermiddelen Voorkomen van het krijgen van op het te bewerken oppervlak van de remschijf, de trommel en de rem schoen pads.
-  **KENNISGEVING:** Plaats de voor-remschoenen met behulp van een set voor een van de assen van de auto.
-  **KENNISGEVING:** Voor de uitvoering van de werken, is het noodzakelijk om de deksel te openen en het peil van de remvloeistof in het reservoir van de hoofdremcilinder te controleren.
-  **KENNISGEVING:** Laat de vloeistof van de hoofdremcilinder niet overlopen bij het vervangen van de rem schoen.
-  **KENNISGEVING:** de Afvoer van de remvloeistof van het blok van de cilinder in een schoon vat.
-  **KENNISGEVING:** Vervang beschadigde onderdelen, indien van toepassing.

Verwijdering:

Raadpleeg de instructies - het Installeren van een auto op een brug (X)
(00410)

Raadpleeg de instructies - Wiel met band - Verwijderen/Installatie (H) (31001)

AFBEELDING

WERKING BESCHRIJVING

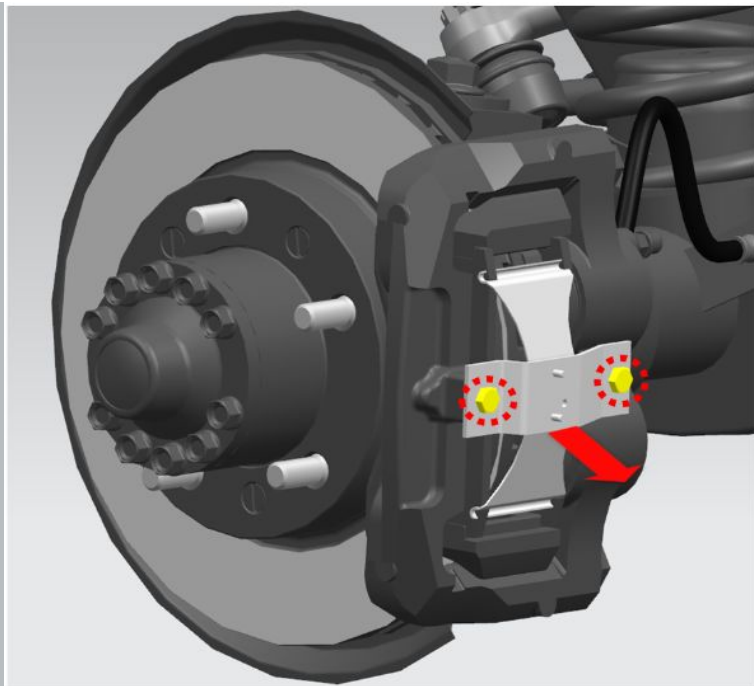

Img 1

1. Schroef de bevestigingsbouten van de veerhouder los.

S=12

draaimoment - 16 Nm

2. Verwijder de veerhouder door het indrukken van de rem schoenen.

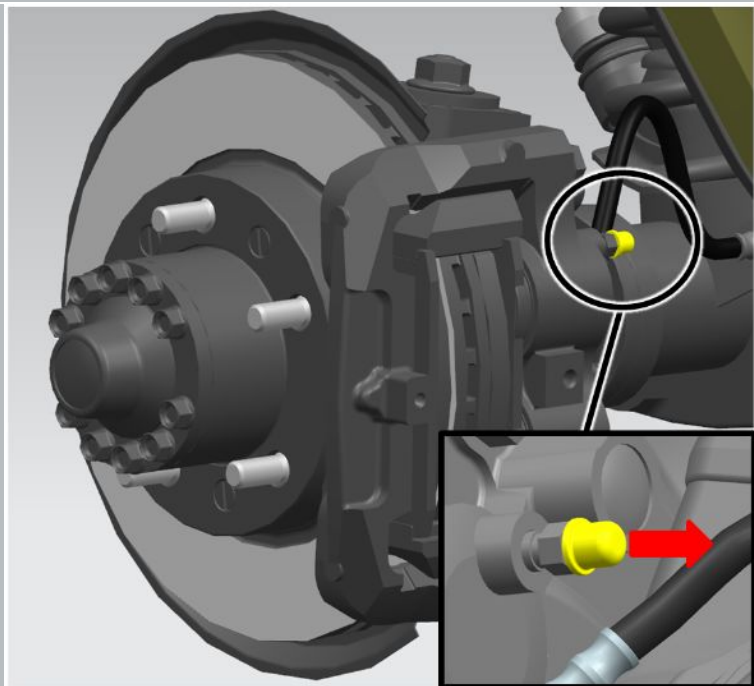

Img 2

3. Verwijder de dop van de ontluichtingsnippel van de voorste cilinder.

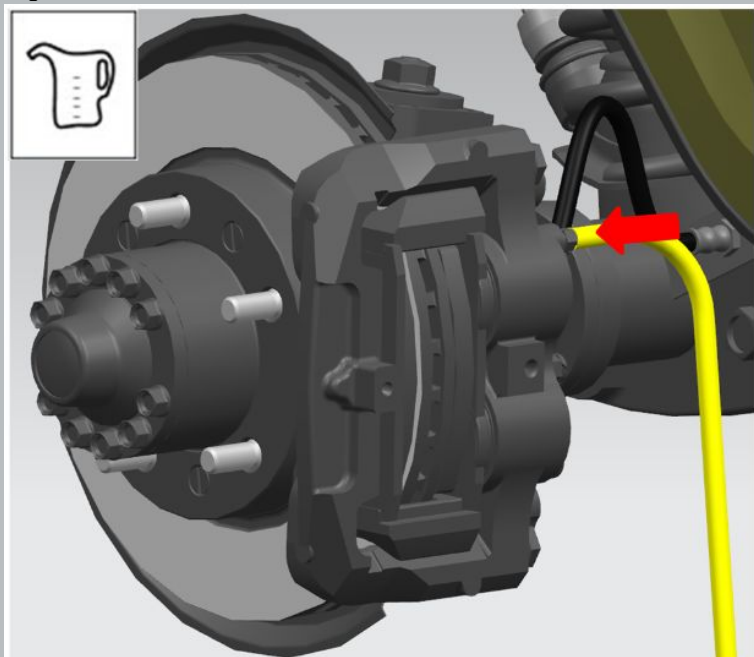

Img 3

4. Het installeren van de slang op de onluichtingsnippel van de voorste cilinder. Plaats het vrije uiteinde van de slang in de container.

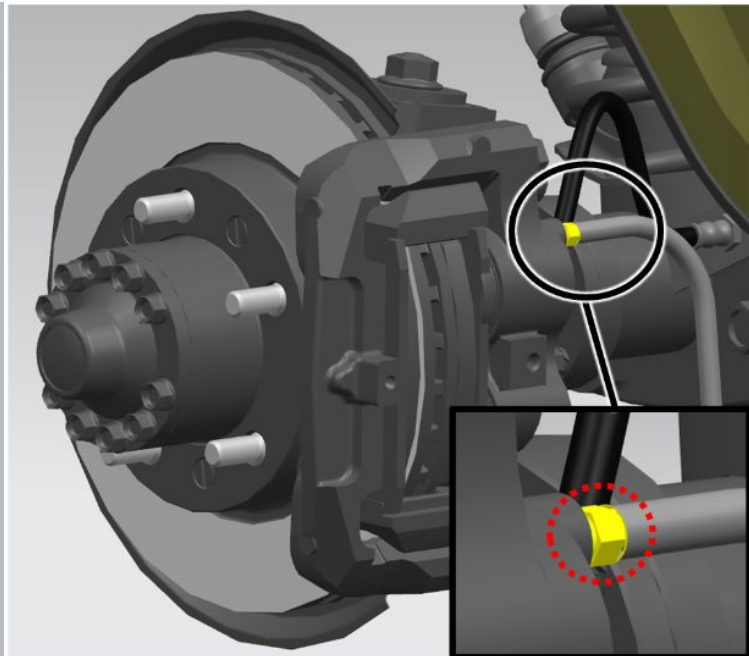

5. Draai de ontluuchtingsnippel open.

S=11

draaimoment - 16 Nm

Img 4

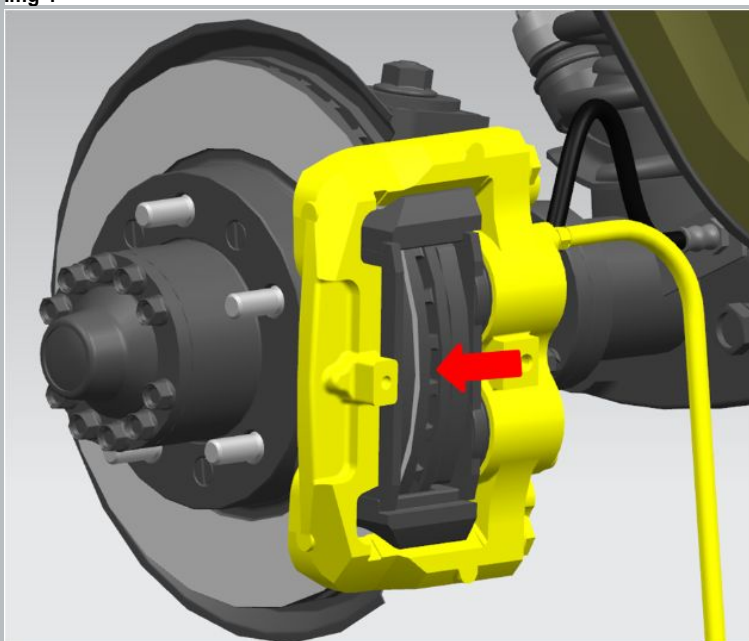

6. Verplaats de beugel montage met het blok van de cilinder naar de extreme positie.

7. Sluit de ontluuchtingsnippel.

draaimoment - 16 Nm

Img 5

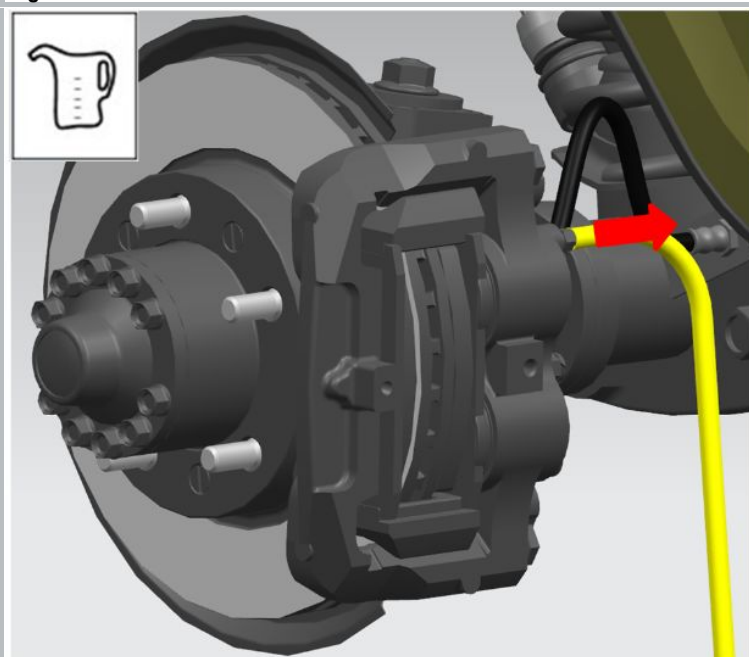

8. Verwijder de slang van de ontluuchtingsnippel van de voorste cilinder.

Img 6

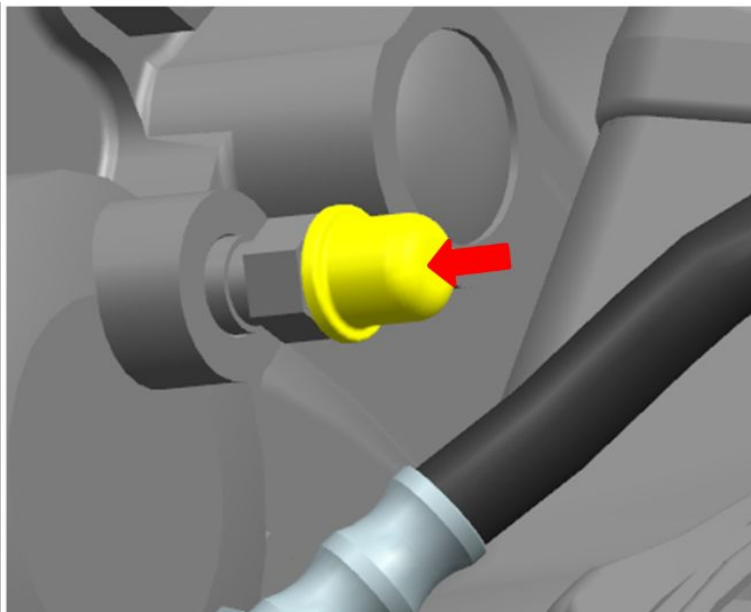

9. Installeren beschermkap van de voorste cilinders.

Img 7

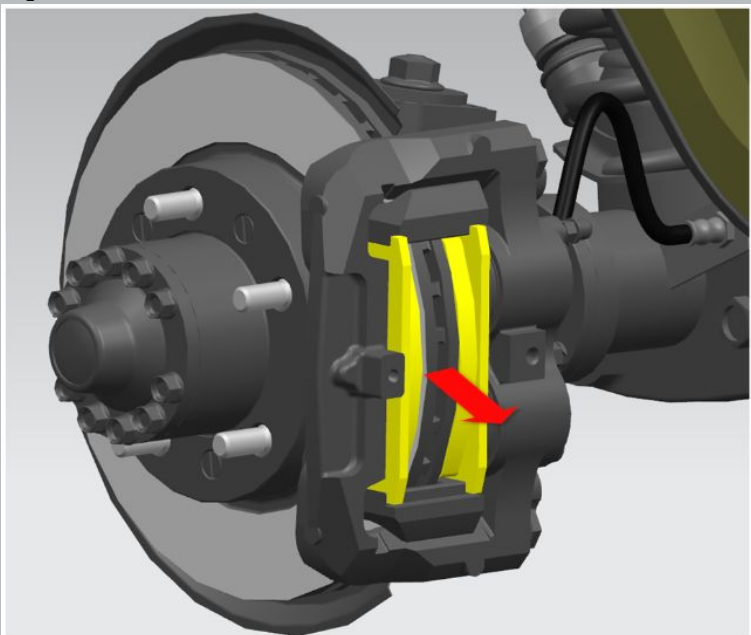

10. Verwijder de remblokken.

Img 8

Installatie:

Installeren in de omgekeerde volgorde van het verwijderen.

 **KENNISGEVING:** Controleer voor installatie of er vet aan de buitenzijde van de bussen zit en, indien nodig, toe te passen.

 **KENNISGEVING:** In geval van verontreiniging vervangen van de vloeistof.

 **AANMELDING:** Vul remvloeistof tot het normale niveau.

 **KENNISGEVING:** Na voltooiing druk 3-5 keer op het rempedaal terwijl de motor draait.

 **KENNISGEVING:** Na voltooiing van de procedure controleer of de rem correct werkt.